

phil&teds®

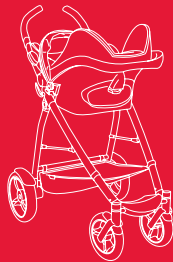

smart™

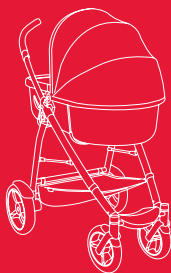
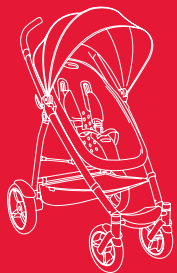
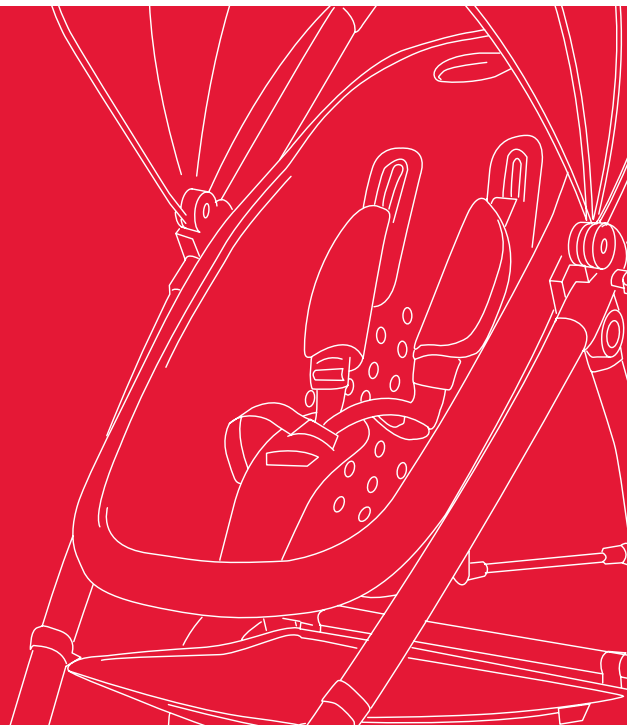

instructions - instructions - Gebrauchsanweisung - Instrucciones - instructies

Congratulations

on choosing the phil&teds smart,
the complete compact stroller.

The smart has attained the
following safety standards:

EN 1888:2005

ASTM F833-08

AS/NZS 2088:2009 + CPN8

SOR85-379

IMPORTANT! KEEP FOR FUTURE REFERENCE.

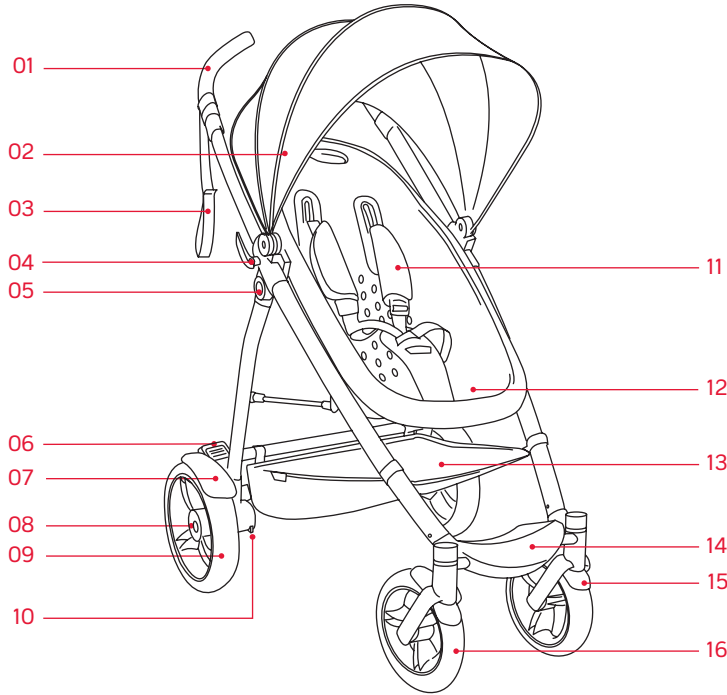

- 01 Handle
- 02 Sunhood
- 03 Wriststrap
- 04 Quick release fold
- 05 Universal connector
- 06 Brake
- 07 Rear guards
- 08 Rear axle
- 09 Rear wheels
- 10 Wheel release clip
- 11 Harness
- 12 Aerocore seatpad
- 13 Parcel tray
- 14 Foot rest
- 15 Front guards
- 16 Front wheels

smart™

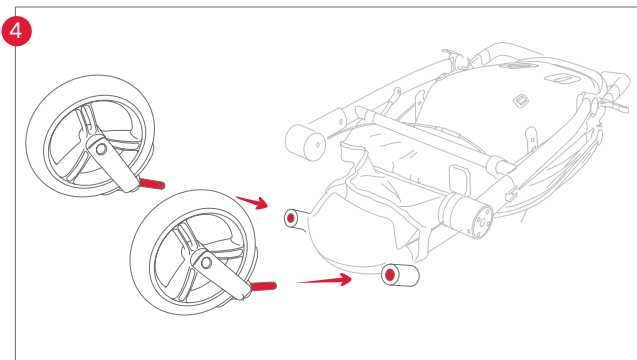
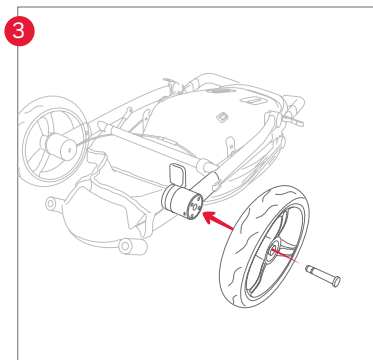
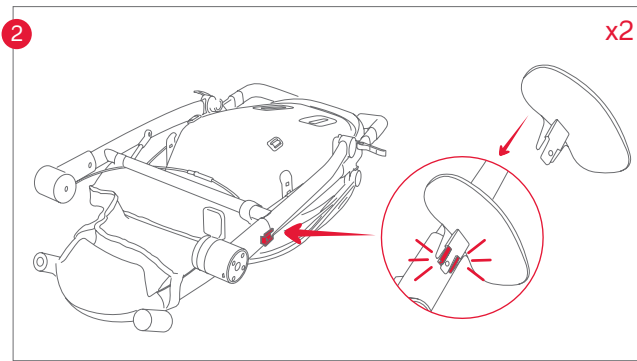
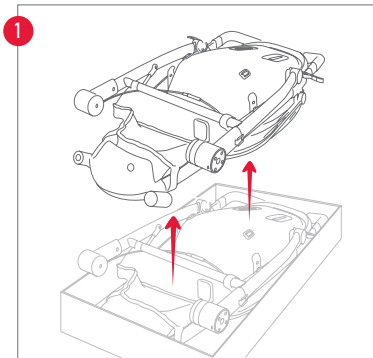

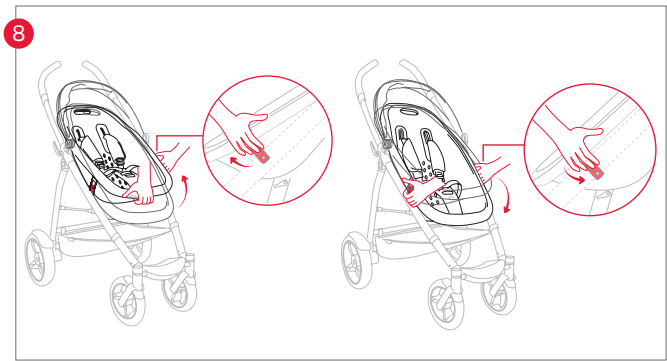
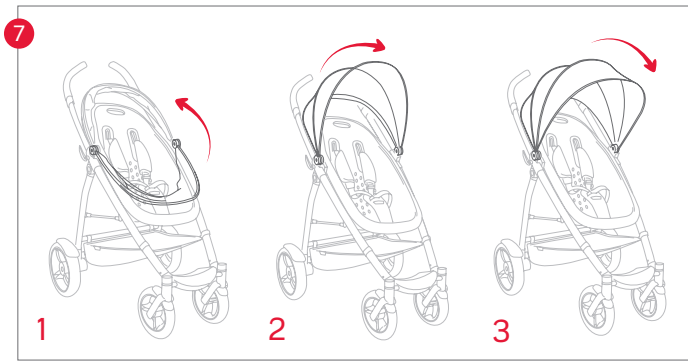
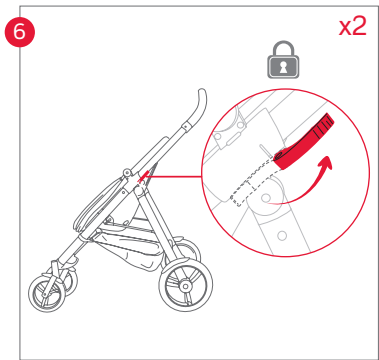
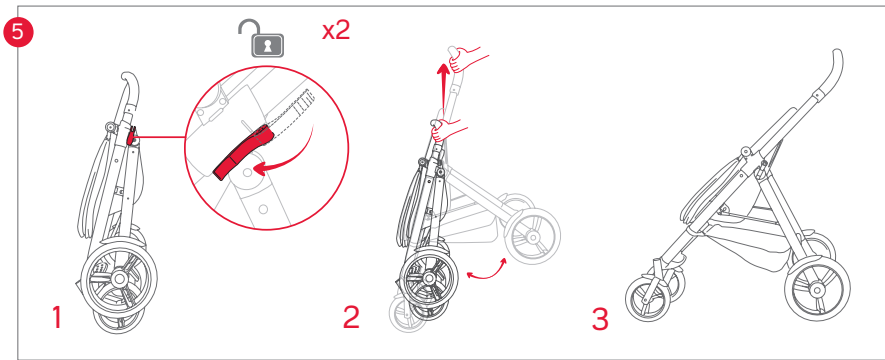

smart™

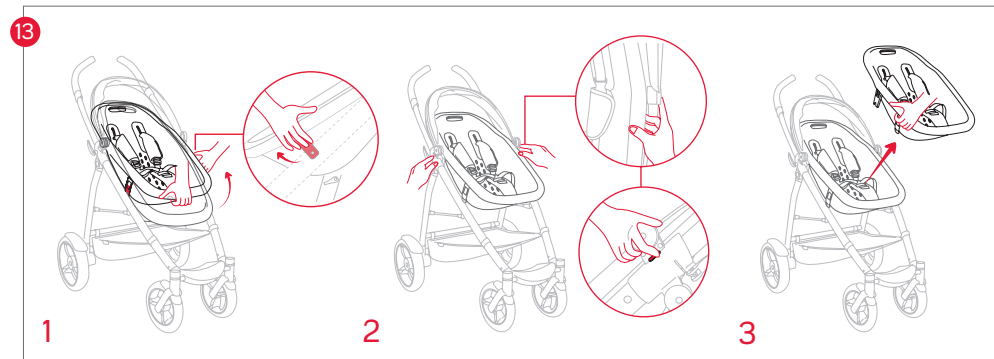
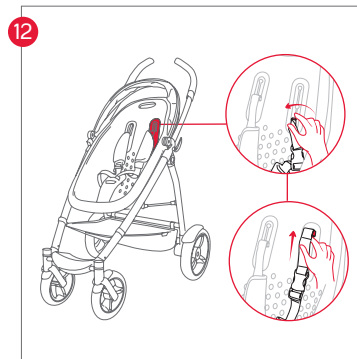
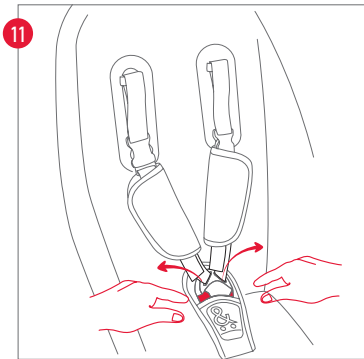
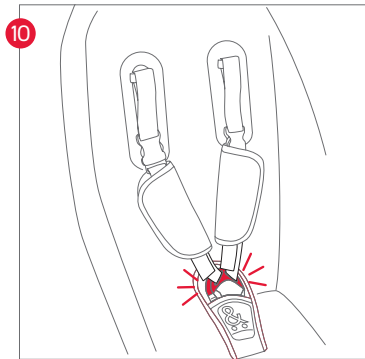
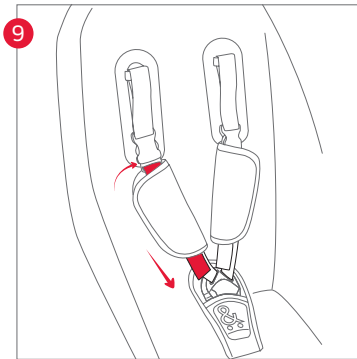

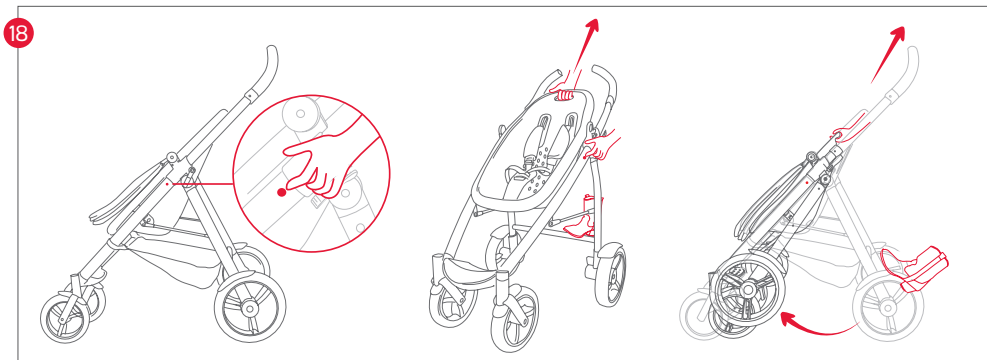
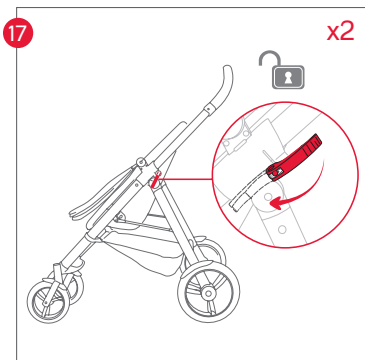
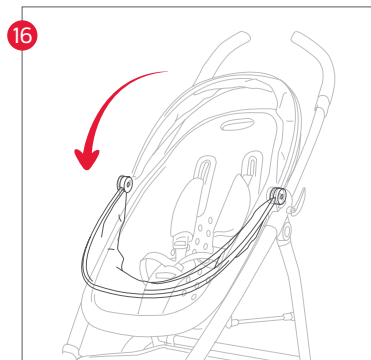
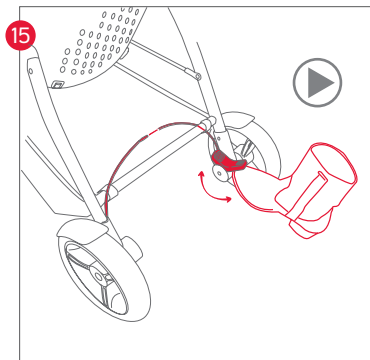
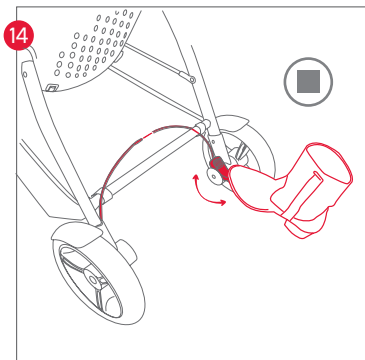

smart™

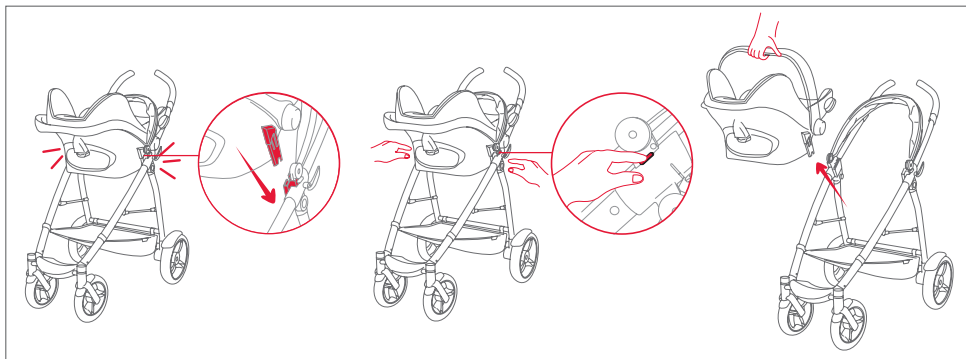
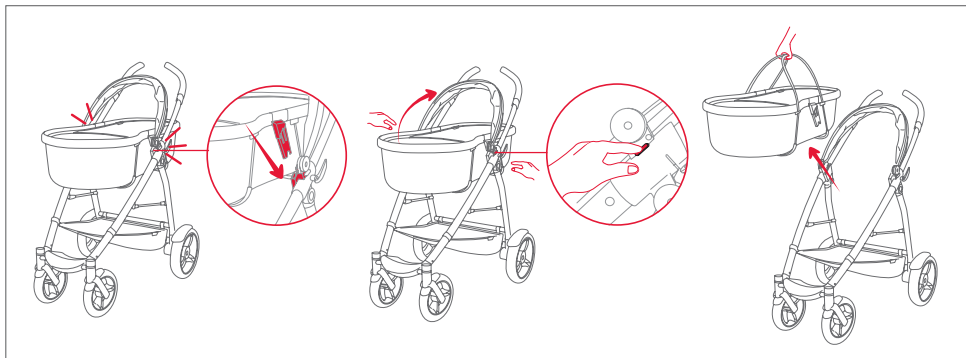



The ultra adaptable smart adapts to take the peanut (bassinet) and travel system.

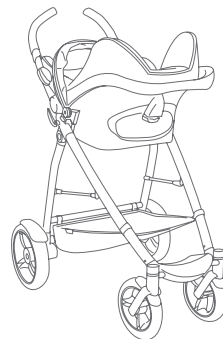
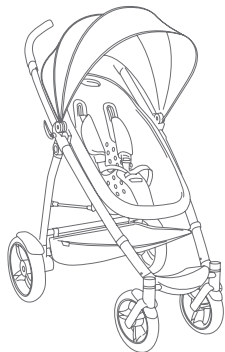

Seat

15kg / 33lbs (6 months to 4 years)

Peanut

9kg / 20lbs (newborn to 9 months)

Travel system

9kg / 20lbs (newborn to 9 months)

Parcel tray

3kg / 7lbs

This vehicle is intended for children from 6 months to 4 years (maximum weight 15kg / 33lbs; maximum height 101cm / 39.9").

smart™

add & adapt

Other stuff that works fantastically with smart:

- peanut™ bassinet
- travel™ system adapter
- stormy™ weather
- sunny™ days

cleaning & caring

The once over

Check the smart for cuts & bruises. If your smart is damaged in any way, or you're not sure how to use it, contact your retailer immediately.

Caring for smart

Unlike children, your smart likes to stay clean.

- Brush dirt off frame and wheels regularly.
- Clean with non-abrasive household cleaner and a soft cloth.
- Wash off sand and salt after visiting the beach.
- Always dry frame if wet.
- Fabric can be washed with warm water, using mild natural soap.
- Do not use detergents or bleach. Air dry.
- Take care to avoid damage to foam rubber (foam rubber is not under warranty).

Excessive wear can reduce effectiveness and safety. Parts may need lubrication. Inspect essential components for:
fraying – especially webbing straps and safety harnesses
wear – locks, snap fasteners, tyres, plastic parts and moving parts
safety – locks must not be loose

rights & remedies

*Consumers may have extra rights in some countries or states.

Our products are warranted against defects in materials and workmanship for one year from the date of purchase. If the product has a manufacturing fault we will repair it free of charge. If not practical to repair it, we will, at our discretion, replace the part in question. If the product fails due to wear and tear, accident, neglect or negligence, or is outside the warranty, we will happily repair it for a reasonable charge.*

Who is covered? The original purchaser buying product from an authorised dealer in the same country as the purchaser. Proof of purchase is required.

What is covered? Workmanship or materials that are deemed by us to be faulty, providing the product has at all times been used in normal conditions in accordance with instructions, and has been properly maintained.

What is not covered? Second hand product, modified product, poorly

maintained product, normal wear, fading and fabric cuts, improper use (by way of example): abnormal use; not following instructions; child left unattended; excessive load; transport damage i.e. airline or freight damage.

Customer costs within warranty. The customer is responsible for any inwards freight charge to return the product to the manufacturer or its representative for warranty and/or service.

Customer costs outside warranty. Where proof of purchase is not provided or the product is outside of the one year warranty period, the manufacturer (or agent) reserves the right to charge a service fee and/or charge for parts replaced/repared. A return freight charge will also apply.

Exclusions. Any consequential loss or damage to any person or property directly or indirectly as a result of using the product.

Who do I contact? Consult the service and warranty section of the phil&teds website (www.philandteds.com/warranty) which guides you through the warranty claim process. **Note:** you will need to provide proof of purchase.

log on & relax

Please register your product online by visiting www.philandteds.com/register

WARNINGS

IMPORTANT: Read instructions carefully before use and keep them for future reference. Your child's safety may be affected if you do not follow these instructions.

European Safety Standard (EN 1888:2005) states:

WARNING

This vehicle is intended for children from 6 months to 4 years and up to a maximum weight of 15kg/33lbs.

WARNING

It may be dangerous to leave your child unattended.

WARNING

Ensure that all locking devices are engaged before use.

WARNING

Use a harness as soon as your child can sit unaided.

smart™

WARNING



The parking device shall be engaged during the loading and unloading of children.

WARNING



The buggy shall only be used for a maximum of 1 child.

WARNING



Accessories or replacement parts that are not approved by the manufacturer or distributor should not be used.

WARNING



Any load attached to the handle affects the stability of the stroller.

WARNING



Do not place more than 3kg/7lbs in the parcel tray.

WARNING



Always use the crotch strap in combination with the waist belt.

WARNING



Check that the stroller body or seat unit attachment devices are correctly engaged before use.

WARNING



This product is not suitable for running or skating.

WARNING



This seat is not suitable for children under 6 months old.

American Safety Standard (ASTM: F833-08) states:

WARNING



Never leave your child unattended in the stroller.

WARNING



This vehicle is intended for children from 6 months to 4 years and up to a maximum weight of 15kg/33lbs.

WARNING



To prevent the stroller from becoming unstable, do not place parcels or accessory items anywhere except in the storage basket and pockets provided. Do not hang items such as shopping bags from the frame.

WARNING



Do not place more than 3kg/7lbs in the parcel tray. Excessive weight may cause a hazardous unstable condition to exist.

WARNING



Always use the safety harness to avoid serious injury from falling or sliding out. Always secure all safety harness straps and ensure it's correctly fitted and adjusted to secure the child firmly.

Australia / New Zealand Safety Standard (AS/NZS: 2088:2009 +CPN8) states:

WARNING



To avoid injury or death:

Always apply the breaks whenever the stroller is stationary.

- Do not leave children unattended.
- Secure the child in the harness at all times.
- Do not carry extra children or bags on this stroller.
- Make sure children are clear of any moving parts if you adjust the stroller.

WARNING



Not recommended for a child under 6 months old.

WARNING



Use the harness at all times.

WARNING



When not in use disconnect shoulder straps from the waist strap or buckle.

WARNING



It is unsafe to use accessories other than those approved by the vehicles manufacturer.

smart™

WARNING



Care should be taken if the stroller is used on stairs or escalators.

WARNING



The stroller should not be used near an open fire or exposed flame.

Canadian Safety Standard (SOR/85-379) states:

WARNING



Never leave your child unattended in the stroller.

WARNING



Always use the safety harness to avoid serious injury from falling or sliding out.

WARNING



The stroller may become unstable if a parcel bag, other than one recommended by the manufacturer, is used.

WARNING



Do not place more than 3kg/7lbs in the parcel tray.

WARNING



The stroller may become unstable if the recommended load is exceeded.

WARNING



Take care when folding or unfolding the stroller to prevent your fingers being entrapped.

Félicitations!

Vous venez de choisir la très compacte et très complète smart de phil&teds.

La smart répond aux normes de sécurité suivantes:

EN 1888:2005

ASTM F833-08

AS/NZS 2088:2009 + CPN8

SOR85-379

**IMPORTANT! CONSERVEZ CETTE NOTICE POUR
UNE CONSULTATION ULTERIEURE.**



Terriblement adaptable, la smart accueille volontier le peanut (nacelle) et un travel system (adaptateur pour groupe 0)

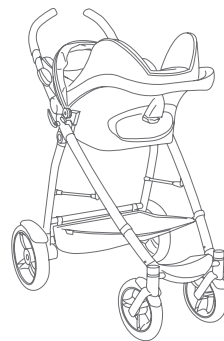
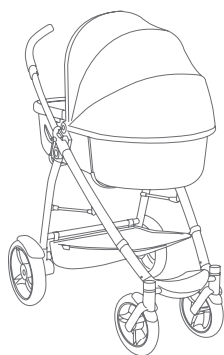
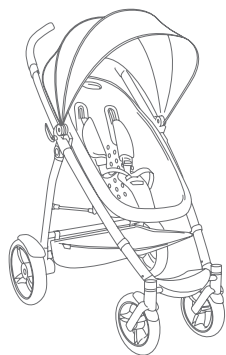

Assise 15kg

Peanut 9kg

Travel system (adapter pour groupe 0) 9kg

Panier 3kg

Cette poussette convient aux enfants âgés de 6 mois à 4 ans (ou ayant atteint le poids maximum autorisé de 15kg / 33lbs; hauteur maximum 101cm / 39.9").

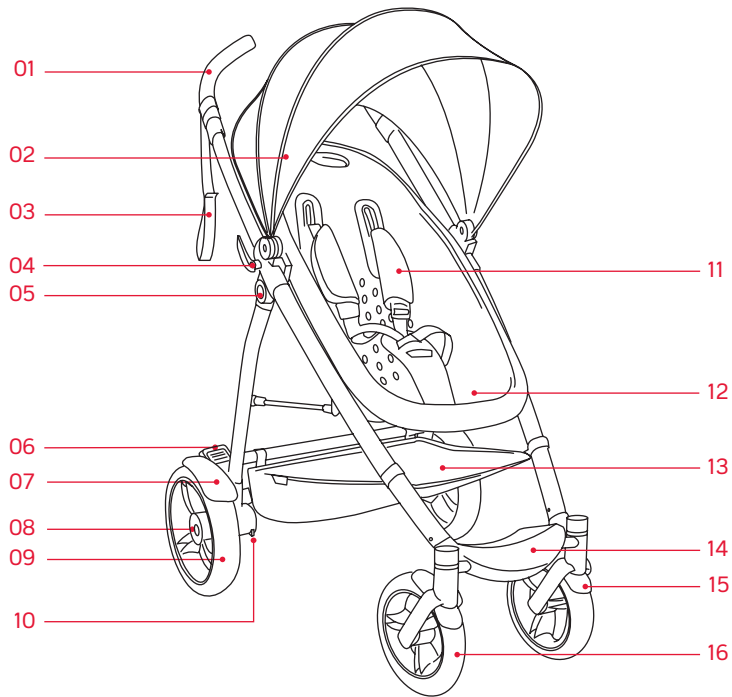

- 01 Guidon
- 02 Capote
- 03 Sangle poignet
- 04 Mécanisme pour le pliage
- 05 Système de fixation
- 06 Frein
- 07 Garde-boue arrière
- 08 Tige de fixation de la roue
- 09 Roué arrière
- 10 Axe de fixation de la roue
- 11 Harnais
- 12 Assise en matériau aérocore
- 13 Panier de rangement
- 14 Repose pieds
- 15 Garde-boue avant
- 16 Roué avant

smart™

ajouter & adapter

Les autres petites choses qui se combinent fantastiquement bien avec la smart:

nacelle peanut

travel system adaptateur groupe 0

stormy weather - protection pluie

sunny days - protection soleil

nettoyer & entretenir

Avant l'utilisation

Vérifiez que votre smart ne présente aucun endommagement d'aucune sorte. En cas de dommage ou de doute quant à son utilisation, contactez immédiatement le magasin où vous l'avez acheté.

Entretien de votre smart

Contrairement aux enfants, votre smart aime rester propre. Brossez les roues et le châssis pour ôter les salissures.

Nettoyez avec un produit d'entretien non abrasif et un chiffon doux.

Après vos balades dans le sable ou la neige, rincez à l'eau claire pour enlever le sel et le sable du châssis. Séchez systématiquement le châssis. La toile se nettoie avec de l'eau chaude et un savon doux.

N'utilisez pas de détergents ni d'eau de Javel. Séchez à l'air libre.

Prenez soin de la mousse située sur guidon (la pièce en mousse n'est pas couverte par la garantie).

Certaines pièces peuvent avoir besoin d'être lubrifiées.

A surveiller sur les principaux composants:

effilochage - tout particulièrement les sangles et le harnais de sécurité
usure - boucles, fermoirs, pneus, pièces en plastique, zips et parties amovibles

sécurité - les boucles ne doivent pas être lâches

droits & recours

*certains pays ou états peuvent octroyer des droits supplémentaires.

Nos produits sont garantis contre les défauts de matériaux et de fabrication pendant un an à compter de la date d'achat. Si le produit venait à présenter un défaut de fabrication, nous le réparerions gratuitement. Si une réparation ne nous paraissait pas opportune, nous remplacerions la pièce en question à notre entière discrétion. Si un produit s'avérait défectueux par l'usure, un accident, le manque de soin ou la négligence ou que l'année de garantie était écoulee, nous ferions un plaisir de le réparer à un tarif raisonnable.*

Qui est couvert par la garantie?

L'acquéreur initial qui se procure le produit neuf auprès d'un revendeur agréé dans le pays de résidence de l'acquéreur. Une preuve d'achat sera demandée.

Que couvre-t-elle?

La fabrication ou les matériaux jugés défectueux par phil&teds, à condition que le produit ait toujours été utilisé dans des conditions normales et conformément aux instructions, et qu'il ait été correctement entretenu.

Qu'est-ce qui n'est pas couvert?

Un produit d'occasion, modifié ou mal entretenu, l'usure normale, la décoloration et les coupures du tissu, l'utilisation inappropriée (par exemple) : utilisation anormale ; non-respect des instructions ; enfant laissé sans surveillance ; non-utilisation du harnais de sécurité ; charge excessive ; dommages dus au transport, notamment transport aérien.

Coûts à la charge du client dans le cadre de la garantie.

Tous les frais de transport pour le retour du produit au fabricant ou à son représentant, au titre de la garantie ou à des fins de réparation, sont à la charge du client.

Coûts à la charge du client en dehors du cadre de la garantie.

En l'absence de preuve d'achat ou une fois la garantie d'un an du produit expirée, le fabricant (ou son agent) se réserve le droit de facturer des frais de réparation et/ou le coût des pièces remplacées/réparées. Le port pour le retour de la marchandise sera facturé.

Exclusions.

Toute perte matérielle ou dommage corporel résultant directement ou indirectement de l'utilisation du produit.

Qui dois-je contacter?

Rendez-vous sur le site internet phil&teds à la page garantie (www.philanteds.com/warranty). Vous serez informé sur la procédure à suivre pour enregistrer votre réclamation. Remarque : Une preuve d'achat vous sera demandée.

Connectez-vous & détendez-vous

Veuillez enregistrer l'achat de votre produit sur notre formulaire d'enregistrement de produit en ligne sur le site www.philanteds.com/register

ATTENTION

Important : Lisez cette notice attentivement avant toute utilisation et conservez-là pour une consultation ultérieure. Le non respect de ces consignes pourrait mettre votre enfant en danger.

smart™

ATTENTION

Important : Lisez cette notice attentivement avant toute utilisation et conservez-la pour une consultation ultérieure. Le non respect de ces consignes pourrait mettre votre enfant en danger.

La norme européenne (EN 1888:2005) stipule:

ATTENTION

Cette poussette a été conçue pour des enfants de la naissance à 5 ans ayant atteint un poids maximum de 25kg / 55lbs.

ATTENTION

Laisser votre enfant sans surveillance pourrait s'avérer dangereux.

ATTENTION

Assurez-vous que tous les systèmes de fixation sont correctement engagés avant toute utilisation.

ATTENTION

Utilisez le harnais dès que votre enfant peut se tenir assis par lui-même.

ATTENTION

Le frein doit être enclenché au moment de l'installation / la désinstallation de l'enfant.

ATTENTION

La poussette ne peut transporter qu'un seul enfant.

ATTENTION

Ne pas utiliser de pièces détachées qui ne soient approuvées par le fabricant ou son distributeur.

ATTENTION

Toute charge suspendue au guidon nuit à la stabilité de la poussette.

ATTENTION

Ne pas placer plus de 3kg/7lbs dans le panier.

ATTENTION

Toujours attacher la sangle d'entrecreuisse avec la ceinture du harnais.

ATTENTION

Veillez à ce que tous les systèmes d'attache de la poussette ou de l'assise soient correctement engagés avant toute utilisation.

ATTENTION

Ce produit n'a pas été conçu pour la course à pieds ou le patin à roulettes.

ATTENTION

Ce siège ne convient pas aux enfants âgés de moins de 6 mois

La norme américaine (ASTM: F833-08) stipule:

Ne laissez jamais votre enfant dans la poussette sans surveillance.

ATTENTION

Cette poussette a été conçue pour des enfants de la naissance à 5 ans ou ayant atteint un poids maximum de 25kg / 55lbs.

ATTENTION

Afin d'éviter le déséquilibre de la poussette, ne placez aucun colis ou accessoire ailleurs que dans le panier de rangement et les poches de rangement prévues. Ne suspendez aucun objet de type sac au châssis.

ATTENTION

Ne pas placer plus de 3kg/7lbs dans le panier. Un poids excessif pourrait déstabiliser la poussette.

ATTENTION

Veillez à toujours utiliser le harnais afin d'éviter les risques de chute ou de glissement.

ATTENTION

Contrôlez tous les éléments du harnais de sécurité et vérifiez qu'il est correctement attaché et ajusté pour maintenir l'enfant fermement.

La norme australienne / néo-zélandaise (AS/NZS: 2088:2009 +CPN8) stipule:

ATTENTION

Veillez suivre les instructions du fabricant.

ATTENTION

Engagez le frein dès que la poussette est à l'arrêt.

ATTENTION

Ne laissez jamais les enfants sans surveillance.

smart™

ATTENTION

Utiliser des accessoires autres que ceux approuvés par le fabricant de la poussette pourrait s'avérer dangereux.

ATTENTION

Ne pas transporter d'enfants supplémentaires ou de sacs sur la poussette.

ATTENTION

Installez les parties amovibles de la poussette sans les enfants afin d'éviter tout risque d'accident.

ATTENTION

Soyez particulièrement vigilant lorsque vous utilisez la poussette dans des escaliers ou escalators.

ATTENTION

Tenez la poussette à l'écart de toute source de chaleur, directe ou indirecte.

La norme canadienne (SOR/85-379) stipule:

ATTENTION

Ne laissez jamais votre enfant dans la poussette sans surveillance.

ATTENTION

Attention à ne pas vous coincer les doigts lorsque vous pliez / dépliez la poussette.

ATTENTION

Afin d'éviter le déséquilibre de la poussette, n'utilisez aucun panier autre que celui recommandé par le fabricant.

ATTENTION

Veillez à toujours utiliser le harnais afin d'éviter les risques de chute ou de glissement.

ATTENTION

Ne pas placer une charge supérieure à 3kg/7lbs dans le panier de la poussette.

Herzlichen Glückwunsch
dass Sie den phil&teds smart
gewählt haben, den kompakten, aber
trotzdem vollwertigen Sportwagen

Der smart entspricht folgenden
Sicherheitsstandards:

EN 1888:2005

ASTM F833-08

AS/NZS 2088:2009 + CPN8

SOR85-379

**WICHTIG! BEWAHREN SIE DIE GEBRAUCHSANWEISUNG
ZUM NACHSCHLAGEN AUF.**



Der ultimativ anpassungsfähige smart lässt sich mit dem peanut (Babywanne) und dem Reisesystem kombinieren.

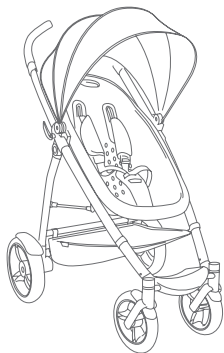

Sitz 15kg

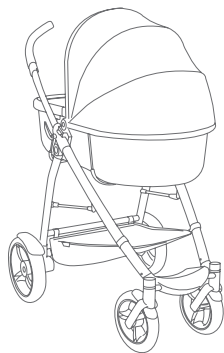

Peanut 9kg

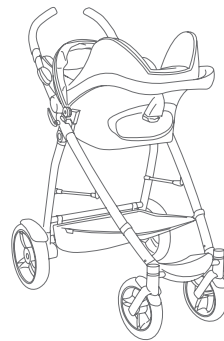

Travel system 9kg

Gepäckablage 3kg

Dieser Kinderwagen ist zugelassen für Kinder von 6 Monaten bis zu 4 Jahren (bzw. Maximalgewicht: 15 kg, Maximalgröße: 108 cm)

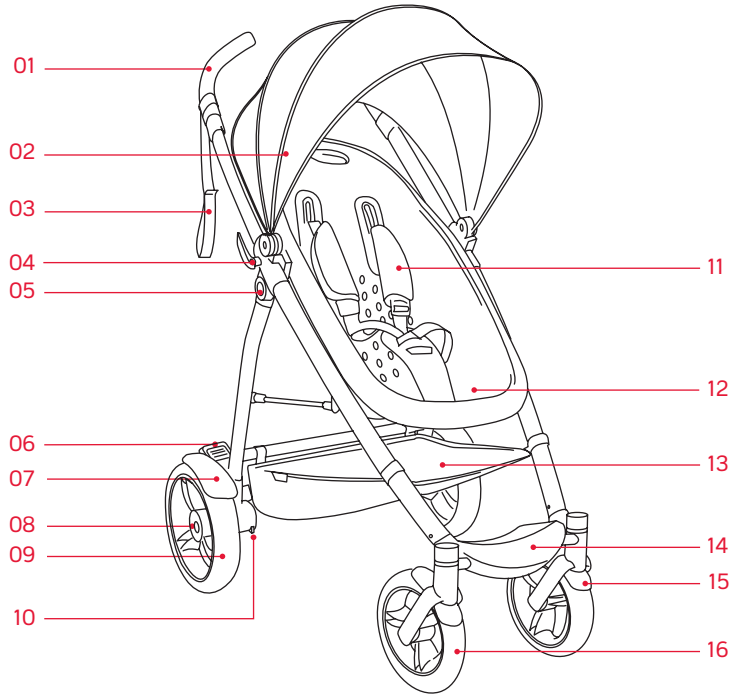

- 01 Griff
- 02 Sonnenverdeck
- 03 Jogging-Band
- 04 Verschluss zum Einrasten
- 05 Universalverbindung
- 06 Bremse
- 07 Schutzbleche hinten
- 08 Hinterachsen
- 09 Hinterräder
- 10 Clip zum Lösen der Räder
- 11 Gurt
- 12 luftgepolstertes sitzkissen
- 13 Gepäckablage
- 14 Fußstütze
- 15 Schutzbleche vorne
- 16 Vorderräder

Zubehör & Zusätze

Andere Dinge, die fantastisch mit dem smart harmonieren:

- Peanut Kinderwagenwanne
- Adapter für Reisesysteme
- Stormy weather
- Sunny days

Reinigung & Pflege

Die Übernahme

Überprüfen Sie den smart nach Beulen & Kratzern. Sollte Ihr smart in irgendeiner Weise beschädigt oder Sie nicht sicher sein, wie Sie ihn einsetzen können, setzen Sie sich bitte sofort mit Ihrem Händler in Verbindung.

Pflege des smart

Anders als Kinder möchte der smart gerne sauber bleiben. Bürsten Sie regelmäßig trockenen Schmutz von Rahmen und Rädern. Wischen Sie ihn mit einem milden Haushaltsreiniger und einem weichen Tuch ab. Sand und Salz nach einem Strandspaziergang muss abgewaschen werden. Den Stoff können Sie in warmem Wasser und milder Naturseife waschen. Verwenden Sie keine scharfen Reinigungs- oder Bleichmittel. An der Luft trocknen lassen. Achten Sie besonders auf

aufgeschäumte und gummierte Teile. Beschädigungen an diesen Teilen sind nicht von der Garantie abgedeckt.

Ausgiebige Benutzung kann die Funktionalität und die Sicherheit beeinträchtigen. Einige Teile müssen von Zeit zu Zeit nachgefettet werden.

Überprüfen Sie wichtige Bestandteile wegen:

Verschleiß – besonders Gurte und Sicherheitsgurte

Abnutzung – Verschlüsse, Klick-Verschlüsse, Reifen, Plastikteile, und sich bewegende Teile

Sicherheit – Sicherheitsverschlüsse müssen immer fest sitzen

Rechte & Pflichten

*In einigen Ländern haben Endverbraucher möglicherweise umfangreichere Rechte.

Wir geben für unsere Produkte ab Kaufdatum eine einjährige Garantie auf Material und Verarbeitung. Hat ein Produkt einen

Verarbeitungs- fehler, reparieren wir es kostenlos. Bietet sich eine Reparatur nicht an, ersetzen wir das defekte Teil nach eigenem Ermessen. Wenn das Produkt aufgrund von normalem Gebrauch und Verschleiß, Unfällen, Nachlässigkeit oder Fahrlässigkeit funktionsunfähig wird bzw. die Garantiezeit abgelaufen ist, sind wir gerne bereit, es zu einem angemessenen Preis zu reparieren.*

Wer ist durch die Garantie geschützt?

Erstbesitzer, die das Produkt von einem autorisierten Händler im Inland erworben haben und einen Kaufbeleg vorweisen können.

Was ist in der Garantie einbegriffen?

Von uns anerkannte Material- und Verarbeitungsfehler, vorausgesetzt das Produkt wurde stets unter normalen Bedingungen und gemäß den Anleitungen genutzt und ordnungsgemäß gewartet.

Was ist nicht in der Garantie einbegriffen?

Gebraucht erworbene Produkte, modifizierte Produkte, Schäden durch unsachgemäße Wartung, normaler Verschleiß, Ausbleichen von Stoff und Risse im Stoff, Schäden durch unsachgemäße Verwendung. Beispiele: übermäßige Benutzung, Nichtbefolgung der Anleitungen, Vernachlässigte Aufsicht von Kindern, Überlastung, Transportschäden (z. B. im Flugzeug oder als Frachtgut)

Kosten für den Kunden im Garantiefall:

Die Frachtkosten für die Einsendung des Produkts an den Hersteller oder seinen Vertreter zwecks Ausführung von Garantie- und/oder Wartungsarbeiten gehen zu Lasten des Kunden.

Kosten für den Kunden nach Ablauf der Garantie:

Kann kein Kaufbeleg vorgelegt werden bzw. ist die einjährige Garantiezeit abgelaufen, behält sich der Hersteller (oder sein Vertreter) das Recht vor, dem Käufer Wartungskosten und/oder

Reparatur-/Ersatzteilkosten zu berechnen. Außerdem werden die Rückfrachtkosten dem Kunden in Rechnung gestellt.

Garantieausschlüsse:

Alle Personen- und Sachschäden sowie Folgeschäden, direkt oder indirekt, die sich aus der Benutzung des Produkts ergeben sollten.

Ansprechpartner?

Bei Eintreten des Garantiefalls besuchen Sie den Abschnitt „Service and Warranty“ (Kundendienst und Garantie) der Website von „phil&teds“ (www.philanteds.com/warranty). Dort werden Sie durch den Prozess für die Geltendmachung Ihrer Garantieansprüche geführt. Hinweis: bitte halten Sie den Kaufbeleg zur Hand.

Einloggen & entspannen

Bitte registrieren Sie Ihr Produkt online auf unserer Produktregistrierungs-Website www.philanteds.com/register

SICHERHEITSHINWEISE

Der europäische Sicherheitsstandard (EN 1888:2005) besagt:

ACHTUNG

Dieser Kinderwagen ist für Kinder im Alter von 6 Monaten bis zu 4 Jahren oder einem Maximalgewicht von 15kg zugelassen.

ACHTUNG

Das Kind unbeaufsichtigt im Kinderwagen zu lassen, kann gefährlich sein.

ACHTUNG

Stellen Sie sicher, dass alle Sicherheitsverschlüsse sicher geschlossen sind, bevor Sie den Kinderwagen gebrauchen.

ACHTUNG

Benutzen Sie den Sicherheitsgurt sobald Ihr Kind alleine sitzen kann. Beim Hineinsetzen oder Herausheben des Kindes müssen die Bremsen angezogen und arretiert sein.

ACHTUNG

Der Buggy darf maximal für 1 Kind benutzt werden.

ACHTUNG

Zubehör oder Ersatzteile, die nicht vom Hersteller empfohlen werden, dürfen nicht eingesetzt werden.

ACHTUNG

Alle Lasten, die am Schieber befestigt werden, beeinträchtigen die Stabilität des Buggy.

ACHTUNG

Überschreiten Sie die Maximallast der Gepäckablage von 3kg nicht.

ACHTUNG

Verwenden sie den Gurt zwischen den Beinen des Kindes immer in Verbindung mit dem Hüftgurt.

ACHTUNG

Überprüfen Sie, ob Aufsatz und Sitz des Buggy korrekt und sicher befestigt sind, bevor Sie ihn einsetzen.

ACHTUNG

Dieses Produkt ist nicht geeignet zum Joggen oder Skaten.

ACHTUNG

Dieser Sitz ist für Kindern unter 6 Monate nicht geeignet

Sicherheitshinweise

Der amerikanische Sicherheitsstandard (ASTM: F833-08) besagt:

ACHTUNG 

Lassen Sie Ihr Kind niemals unbeaufsichtigt im Kinderwagen.

ACHTUNG 

Dieser Kinderwagen ist für Kinder im Alter von 6 Monaten bis zu 4 Jahren oder einem Maximalgewicht von 15kg zugelassen.

ACHTUNG 

Um Instabilität zu vermeiden, transportieren Sie keine Pakete oder andere Zusatzartikel außerhalb der Gepäckablage oder den vorgesehenen Gepäcktaschen. Hängen Sie nichts (Einkaufstaschen o.ä.) an den Rahmen des Buggy.

ACHTUNG 

Überschreiten Sie die Maximallast der Gepäckablage von 3 kg nicht. Überlast kann Instabilität hervorrufen.

ACHTUNG 

Benutzen Sie den Sicherheitsgurt immer, um ernste Verletzungen

durch Herausfallen oder –gleiten zu vermeiden. Sichern Sie alle Sicherheitsgurte und stellen Sie sicher, dass diese korrekt angepasst sind und sicher sitzen.

Sicherheitshinweise

Der australische Sicherheitsstandards, bzw. der Neuseelands (AS/NZS: 2088:2009 +CPN8) besagt:

ACHTUNG 

Folgen Sie den Anweisungen des Herstellers.

ACHTUNG 

Ziehen Sie immer die Bremsen fest, wenn Sie den Buggy parken.

ACHTUNG 

Lassen Sie Ihr Kind nicht unbeaufsichtigt.

ACHTUNG 

Es nicht sicher, anderes Zubehör als das vom Hersteller empfohlene, mit dem Buggy zu verwenden.

ACHTUNG 

Transportieren Sie keine weiteren Kinder oder Taschen im Kinderwagen.

smart™

ACHTUNG



Stellen Sie sicher, dass die Kinder nicht in der Nähe von beweglichen Teilen sind, wenn Sie Teile des Buggy verstellen. Verletzungsgefahr!

ACHTUNG



Auf Treppen und in Fahrstühlen ist bei der Benutzung des Buggy besondere Vorsicht geboten.

ACHTUNG



Der Kinderwagen sollte nicht in der Nähe von offenem Feuer oder Flammen benutzt werden.

Sicherheitshinweise

Der kanadiische Sicherheitsstandard (SOR/85-37) besagt:

ACHTUNG



Lassen Sie Ihr Kind niemals unbeaufsichtigt im Kinderwagen.

ACHTUNG



Achten Sie auf Ihre Finger beim Zusammenfallen des Buggy.

ACHTUNG



Der Kinderwagen kann instabil werden, wenn Sie eine Gepäckablage benutzen, die nicht vom Hersteller empfohlen wird.

ACHTUNG



Verwenden Sie immer den Sicherheitsgurt, um ernste Verletzungen durch Herausfallen oder –gleiten zu vermeiden.

ACHTUNG



Überschreiten Sie die Maximallast der Gepäckablage von 3 kg nicht.

Felicitaciones

por haber escogido el phil&teds
smart, el coche de paseo
compacto mas completo.

El smart ha alcanzado los siguientes
estándares de seguridad:

EN 1888:2005

ASTM F833-08

AS/NZS 2088:2009 + CPN8

SOR85-379

IMPORTANTE! GUARDE PARA FUTURA REFERENCIA.



La ultra adaptable smart se adapta con la peanut (cuna de viaje) y el travel system.

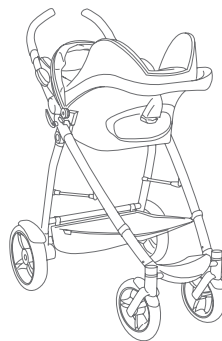
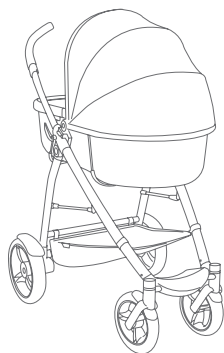
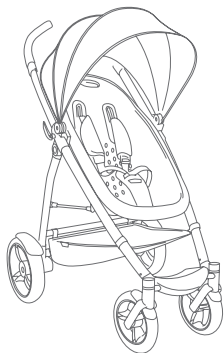

Asiento

15kg (6 meses a 4 años)

Peanut

9kg (recién nacido a 9 meses)

Travel system

9kg (recién nacido a 9 meses)

Canastilla

3kg

Este vehículo esta planeado para niños de 6 meses a 4 años (peso máximo 15kg/33lbs; altura máxima 108 cms/42.7")

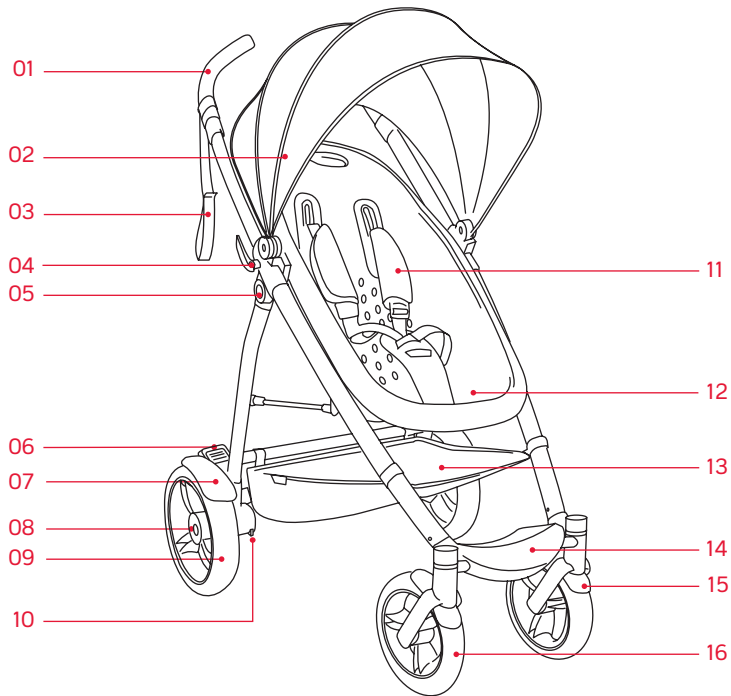

- 01 Manubrio
- 02 Tapa sol
- 03 Correa para la muñeca
- 04 Seguro fácil de liberar
- 05 Conector universal
- 06 Freno
- 07 Protectores traseros
- 08 Ejes traseros
- 09 Llantas traseras
- 10 Clip para liberar llanta
- 11 Arnés
- 12 Asiento aerocore
- 13 Canastilla
- 14 Descanso para pies
- 15 Protectores delanteros
- 16 Llantas delanteras

smart™

Añade y adapta

Otros productos que funcionan de maravilla con el smart:

- cuna de viaje peanut
- adaptador travel system
- stormy weather
- sunny days

Limpieza y cuidado

Una vez más.

Revise el smart de cortadas y moratones. Si el smart está dañado de alguna manera, o no está seguro de cómo usarlo, contacte a su distribuidor autorizado inmediatamente

Cuidado del Smart

A diferencia de los niños, al smart le gusta estar limpio. Cepille la su-iedad del armazón y las llantas regularmente. Limpie con productos no abrasivos y con una toalla suave. Siempre seque el armazón si se moja. La tela puede ser lavada con agua tibia, usando jabón medio natural. No use detergente o blanqueadores. Seque al aire. Tenga cuidado de no dañar el plástico espumoso (el plástico espumosos no entra en la garantía).

Uso excesivo pueden reducir la efectividad y seguridad del producto. Hay partes que pueden necesitar lubricante.

Inspeccione los componentes esenciales:

Deshilachado – especialmente en las costuras de las correas y del arnés de seguridad.

Desgaste por uso – seguros, neumáticos, partes de plástico y partes móviles.

Seguridad – los seguros nunca deben de estar flojos.

Derechos y remedios

*El consumidor puede tener derechos adicionales en algunos países o estados.

Los defectos en materiales y fabricación de nuestros productos están cubiertos por la garantía durante un año a partir de la fecha de compra. Si el producto tiene un defecto de fabricación lo repararemos gratis. Si la reparación no resulta práctica, sustuiremos la pieza en cuestión según nuestro criterio. Si el producto no funciona debido al desgaste normal, un accidente, abandono o negligencia, o ya no está en garantía, lo repararemos con mucho gusto por un precio razonable.

Quién está cubierto?

El comprador original que haya comprado el producto de un distribuidor autorizado en el mismo país. Se necesita el comprobante de compra.

Qué está cubierto?

La fabricación o los materiales que nosotros consideremos

defectuosos, siempre que el producto se haya utilizado en todo momento en condiciones normales, según las instrucciones y se haya cuidado adecuadamente.

Qué no está cubierto?

Los productos de segunda mano; productos modificados; productos que no se han cuidado adecuadamente; el desgaste normal, la pérdida de color y los cortes en el tejido; su uso inapropiado, por ejemplo: un uso anormal; no seguir las instrucciones; dejar a un niño solo; no utilizar el cinturón de seguridad; cargar de forma excesiva; los daños durante el transporte, es decir, daños ocasionados por una línea aérea o en un porte.

Costes del cliente con producto en garantía:

El cliente es responsable de todos los gastos del transporte del producto de vuelta al fabricante o a su representante para asuntos de garantía y/o reparación.

Costes del cliente con producto fuera de garantía:

En los casos en los que no se presente el comprobante de compra o el producto haya pasado el periodo de un año de garantía, el fabricante (o su agente) se reserva el derecho a cobrar un cargo por la reparación y/o cobrar piezas que se sustituyan o reparen. Aplican cargos de transporte

Exoneraciones:

todo daño o perjuicio a toda persona o propiedad resultante directa o indirectamente del uso del producto.

A quién contacto?

Consulte la sección de servicio y garantía en el sitio de Internet de phil&teds(www.philandteds.com/warranty) la cual lo guiará a través del proceso de reclamo de garantía.

Nota: Es necesario proveer recibo de compra.

inicia sesión & relájate

Registra la compra de tu producto a través de nuestro registro de producto en línea visitando

www.philandteds.com/register

smart™

ADVERTENCIAS

IMPORTANTE: Lee las instrucciones cuidadosamente antes del uso y consérvalas para futura referencia. La seguridad del niño puede ser afectada si no se siguen estas instrucciones.

El Estándar de Seguridad Europeo (EN 1888:2005) dicta:

ADVERTENCIA

Este vehículo está planeado para niños de 6 meses en adelante y un peso máximo de 15kg/33lbs

ADVERTENCIA

Puede ser peligroso dejar al niño sin supervisión.

ADVERTENCIA

Asegure todos los seguros estén puestos antes de su uso.

ADVERTENCIA

Use el arnés tan pronto como su niño pueda sentarse sin ayuda.

ADVERTENCIA

El dispositivo de estacionamiento debe estar puesto durante la carga y descarga del niño.

ADVERTENCIA

El coche de paseo debe usarse para un máximo de 1 niño.

ADVERTENCIA

Accesorios o partes de repuesto que no sean aprobadas por el fabricante o distribuidor autorizado, no deben usarse.

ADVERTENCIA

Cualquier carga en el manubrio, afecta la estabilidad del coche de paseo.

ADVERTENCIA

No ponga más de 3kg/7lbs en la canastilla.

Siempre use la correa de la entrepierna en combinación con el cinturón.

ADVERTENCIA

Cheque que el cuerpo del coche y los dispositivos de la unidad del asiento estén correctamente ajustados antes de su uso.

Este producto no es para correr o patinar.

ADVERTENCIA



Este asiento no es adecuado para niños menores de 6 meses de edad

El Estándar de Seguridad Americano (ASTM: F833-08) dicta:

ADVERTENCIA



Nunca deje al niño sin supervisión en el coche de paseo.

ADVERTENCIA



Este vehículo esta planeado para niños de 6 meses en adelante y un peso máximo de 15kg/33lbs

Para prevenir que el coche de paseo se desestabilice, no coloque canastas o accesorios en ningún lado excepto en la canastilla y los bolsillos provistos. No cuelgue cosas como bolsas con compras en el armazón.

ADVERTENCIA



No coloque mas de 3kg/7lb en la canastilla. Peso en exceso puede causar peligro por inestabilidad.

ADVERTENCIA



Siempre use el arnés de seguridad para evitar heridas serias debido a caídas o resbalones. Siempre asegure todas las correas del arnés y que estén ajustadas de manera correcta para la seguridad del niño.

El Estándar de Seguridad Australia/Nueva Zelanda (AS/NZS: 2088:2009 +CPN8) dicta:

ADVERTENCIA



Siga las instrucciones del fabricante.

ADVERTENCIA



Ponga el freno siempre que detenga el coche de paseo.

ADVERTENCIA



No deje al niño sin supervisión.

ADVERTENCIA



No es seguro usar otros accesorios que aquellos aprobados por el fabricante del coche de paseo.

ADVERTENCIA



No cargue niños o bolsas extra en el coche de paseo.

smart™

ADVERTENCIA



Asegúrese de mantener alejado al niño de cualquier parte en movimiento cuando esté ajustando el coche de paseo, ya que puede ser peligroso.

ADVERTENCIA



Debe de tenerse cuidado si el coche de paseo es usado en escalares o escaleras eléctricas.

ADVERTENCIA



El coche de paseo no debe ser usado cerca de fuego (chimeneas) o flamas expuestas.

El Estándar de Seguridad canadiense
(SOR/85-379) dicta

ADVERTENCIA



Nunca deje al niño sin supervisión en el coche de paseo.

ADVERTENCIA



Tenga cuidado al doblar y desdoblarse el coche de paseo para evitar que sus dedos sean atrapados.

ADVERTENCIA



El coche de paseo puede desestabilizarse si una canastilla diferente a la recomendada por el fabricante, es usada.

ADVERTENCIA



Siempre use el arnés de seguridad para evitar heridas serias por caídas o resbalones.

ADVERTENCIA



No coloque mas de 3kg/7lbs en la canastilla.

Gefeliciteerd

met uw phil&teds smart, de meest complete en compacte buggy.

De volgende veiligheidsstandaarden zijn van toepassing :

EN 1888:2005

ASTM F833-08

AS/NZS 2088:2009 + CPN8

SOR85-379

BELANGRIJK! BEWAREN VOOR EVENTUELE NASLAG.

smart™



De smart past zich eenvoudig aan en is geschikt voor de peanut (wiegje) en het travel system.

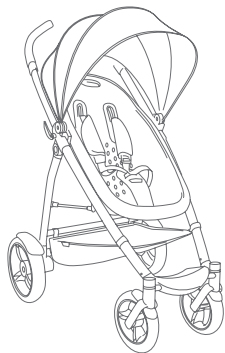

Zitje 15kg



Peanut 9kg

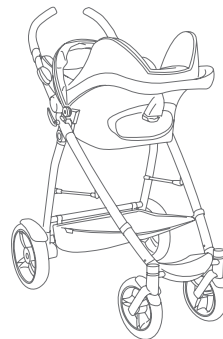

Travel system 9kg

Boodschappenmandje 3kg

Deze buggy is bedoeld voor kinderen van 6 maanden tot 4 jaar (maximum gewicht van 15 kg; maximum hoogte 101 cm)

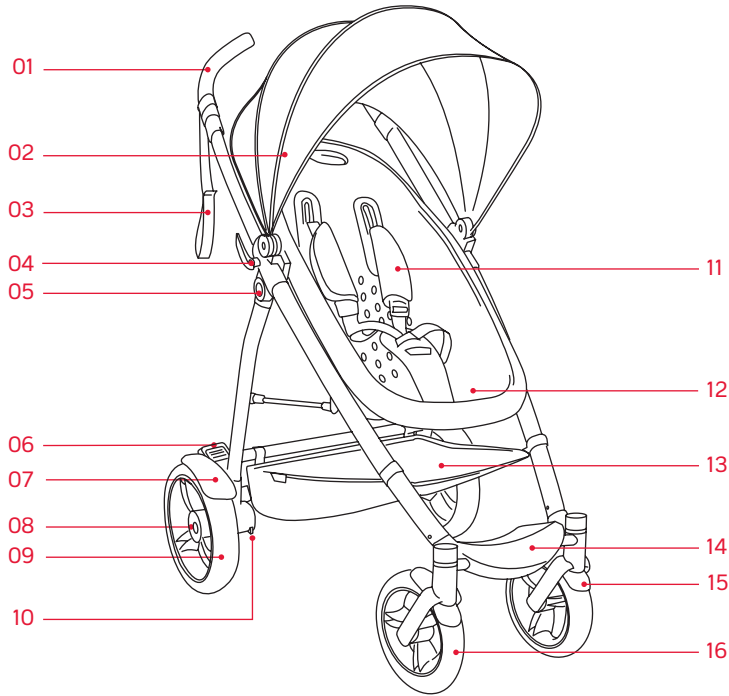

- 01 Duwstang
- 02 Zonnekap
- 03 Polsband
- 04 Snelsluiting
- 05 Universeel verbindingsstuk
- 06 Rem
- 07 Spatborden achter
- 08 Achterassen
- 09 Achterwielen
- 10 Ontgrendelingsclip voor het wiel
- 11 Veiligheidsharnas
- 12 Aerocore zitkuip
- 13 Boodschappenmandje
- 14 Voetenplank
- 15 Spatborden voor
- 16 Voorwielen

smart™

add & adapt

Vrienden van de smart:

peanut wieg

travel system adapter

stormy™ weather

sunny™ days

cleaning & caring

Kijk de smart na voor beschadigingen of defecten. Indien je smart op welke wijze dan ook beschadigd is, of als je niet zeker bent hoe je de smart dient te gebruiken, neem dan direct contact op met de winkel.

Zorg voor de smart

Kinderen vinden het niet erg om vies te worden, je smart wel. Borstel regelmatig vuil van het frame en de wielen. Reinig met een niet-schurend middels en een zachte doek. Spoel na een bezoek aan het strand zand en zout altijd goed af. Maak het frame altijd droog nadat het nat is geworden. Textiel kan gewassen worden met water en een mild reinigingsmiddel. Gebruik geen bleekmiddelen of andere schoonmaakmiddelen. Drogen in open lucht. Voorkom beschadiging van het foam (foam valt niet onder de garantie).

Buitensporige slijtage kan ten koste gaan van de effectiviteit en de

veiligheid. Het kan nodig zijn de onderdelen regelmatig te smeren. Controleer essentiële onderdelen op: rafelen – vooral geweven riemen en veiligheidsharnas. Slijtage – vergrendelingen, klikbevestigingen, banden, kunststof onderdelen, ritsen en bewegende delen. Veiligheid – vergrendelingen moeten vastzitten.

rechten & rechtsmiddelen

*In bepaalde landen of staten kunnen consumenten extra rechten hebben.

Onze producten zijn gegarandeerd tegen defecten als gevolg van materiaal- en productiefouten tot een jaar na aankoop. Als het product een productiefout heeft, zullen we dit gratis repareren. Als het niet (redelijk) te repareren is, zullen we het onderdeel, volgens ons goeddunken, vervangen. Wanneer een product als gevolg van grof gebruik, ongeval, verwaarlozing of nalatigheid defect raakt of buiten de garantie valt, zullen we het graag voor u repareren tegen een redelijk tarief.*

Wie zijn gedekt?

De originele koper die het product heeft gekocht van een officiële dealer in hetzelfde land als de koper. Het aankoopbewijs is vereist.

Wat is gedekt?

Productie- of materiaalfouten, waarbij door ons is vastgesteld dat het product altijd onder normale omstandigheden is gebruikt volgens de

instructies en op de juiste wijze is onderhouden.

Wat is niet gedekt?

Tweedehands producten, gewijzigde producten, slecht onderhouden producten, normaal gebruik, verbleekte of gescheurde stof, onjuist gebruik (bijvoorbeeld): abnormaal gebruik; het niet opvolgen van de instructies; het kind zonder toezicht achtergelaten; veiligheidsharnas niet gebruikt; overbelasting; beschadigingen door transport door bijvoorbeeld luchttransport of vrachtvervoer.

Kosten voor de consumenten binnen de garantie

De consument is verantwoordelijk voor alle portokosten die nodig zijn om het product naar de fabrikant of distributeur te sturen voor garantie en/of service.

Kosten voor de consument buiten de garantie

Wanneer het aankoopbewijs niet kan worden getoond of het product buiten de garantieperiode van een jaar valt, heeft de fabrikant (of de distributeur) het recht om servicekosten en/of kosten voor de te vervangen/te repareren onderdelen te rekenen. Kosten voor de retourzending kunnen nodig zijn.

Uitzonderingen

Elke gevolgschade of schade aan een persoon of bezit direct of indirect als gevolg van het gebruik van het product.

Met wie kan ik contact opnemen?

Raadpleeg het gedeelte over service en garantie van de website van phil&teds (www.philandteds.com/warranty) voor meer informatie over de procedures voor garantieclaims. **Opmerking:** u zult een aankoopbewijs moeten kunnen overleggen.

log in & relax

Registreer uw aankoop via onze online productregistratie op www.philandteds.com/register

smart™

WAARSCHUWINGEN

WAARSCHUWING

Belangrijk: lees de instructies aandachtig door en bewaar de instructies bij je buggy om ze evt. later na te kunnen slaan. Oneigenlijk gebruik of het niet opvolgen van alle veiligheidsvoorschriften kan tot verwondingen leiden.

European Safety Standard (EN 1888:2005):

WAARSCHUWING

Deze buggy is bedoeld voor kinderen van 6 maanden tot 4 jaar en tot een maximum gewicht van 15kg.

WAARSCHUWING

Het kan gevaarlijk zijn om kinderen zonder toezicht te laten.

WAARSCHUWING

Zorg voordat je de buggy gaat gebruiken dat alle vergrendelingsvoorzieningen vastzitten.

WAARSCHUWING

Gebruik het veiligheidsharnas zodra uw kind zonder hulp kan zitten.

WAARSCHUWING

Zet de buggy altijd op de parkeerrem voordat je de kinderen erin zet of eruit haalt.

WAARSCHUWING

De buggy wordt enkel gebruikt voor maximaal 1 kind.

WAARSCHUWING

Accessoires of reserve onderdelen welke niet zijn goedgekeurd door de fabrikant of distributeur mogen niet worden gebruikt.

WAARSCHUWING

Elke belasting van de duwstang heeft invloed op de stabiliteit van de buggy.

WAARSCHUWING

Doe niet meer dan 3kg in het boodschappenmandje.

WAARSCHUWING



Gebruik de kruisgordel altijd in combinatie met de buikgordel.

WAARSCHUWING



Controleer of het frame en zitje correct zijn afgesteld alvorens de buggy te gebruiken.

WAARSCHUWING



Deze buggy is niet geschikt om mee te rennen of skaten.

WAARSCHUWING



Dit zitje is niet geschikt voor kinderen jonger dan 6 maanden.

American Safety Standard (ASTM: F833-08):

WAARSCHUWING



Laat kinderen nooit zonder toezicht in de buggy.

Deze buggy is bedoeld voor kinderen van 6 maanden tot 4 jaar en tot een maximum gewicht van 15kg.

WAARSCHUWING



Om te voorkomen dat de buggy instabiel wordt, plaats spullen of accessoires enkel in het mandje of in de daarvoor bestemde vakken. Hang geen spullen zoals tassen aan het frame.

WAARSCHUWING



Doe niet meer dan 3kg in het boodschappenmandje. Houd je aan de maximale belasting, anders wordt de buggy instabiel.

WAARSCHUWING



Gebruik altijd het veiligheidsharnas om verwondingen te voorkomen doordat het kind uit de buggy valt of glijdt. Bevestig altijd alle gordels van het veiligheidsharnas en controleer of dit goed zit en zodanig is afgesteld dat het kind stevig zit.

Australia / New Zealand Safety Standard (AS/NZS: 2088:2009 +CPN8):

WAARSCHUWING



Volg de instructies van de fabrikant.

smart™

WAARSCHUWING

Gebruik altijd de rem wanneer je de buggy parkeert.

WAARSCHUWING

Laat kinderen nooit zonder toezicht.

WAARSCHUWING

Het is onveilig om accessoires te gebruiken welke niet goedgekeurd zijn door de buggy fabrikant.

WAARSCHUWING

Hang geen extra bagage aan de buggy en draag er geen extra kinderen op.

WAARSCHUWING

Houd kinderen uit de buurt van bewegende onderdelen als je de buggy versteld.

WAARSCHUWING

Wees voorzichtig als je de buggy gebruikt op trappen en roltrappen.

WAARSCHUWING

De buggy mag niet worden gebruikt in de buurt van open vuur.

Canadian Safety Standard (SOR/85-379):

WAARSCHUWING

Laat kinderen nooit zonder toezicht in de buggy.

WAARSCHUWING

Blijf tijdens het inklappen en uitklappen van de buggy met je vingers uit de buurt van het inklapmechanisme.

WAARSCHUWING

De buggy kan instabiel raken als een ander boodschappenmandje gebruikt wordt dan die aanbevolen wordt door de fabrikant.

WAARSCHUWING

Gebruik altijd het veiligheidsharnas om verwondingen te voorkomen doordat het kind uit de buggy valt of glijdt.

WAARSCHUWING

Doe niet meer dan 3kg in het boodschappenmandje.

© Phil and Teds Most Excellent Buggy Company Ltd 2010.

We (Phil and Teds Most Excellent Buggy Company Ltd) own the intellectual property rights in our brands, designs and inventions featured in this publication. These include, without limitation, the phil&teds, adapt&survive!, &, INLINE trade marks and INLINE DOUBLE BUGGY shape. We actively pursue people who infringe our intellectual property.

©Phil & Teds Most Excellent Buggy Company Ltd 2010.

Nous (Phil and Teds Most Excellent Buggy Company Ltd) sommes détenteurs de tous les droits de propriété intellectuelle associés à nos marques, modèles et inventions mentionnés dans le présent document. Ceux-ci incluent, sans que cela soit limitatif, les marques commerciales phil&teds, adapt&survive !, &, et INLINE et la forme du INLINE DOUBLE BUGGY. Nous engageons des poursuites contre tous ceux qui enfreignent nos droits de notre propriété intellectuelle.

© Phil and Teds Most Excellent Buggy Company Ltd 2010.

Wir (Phil and Teds Most Excellent Buggy Company Ltd) sind Eigentümer aller geistigen Eigentumsrechte bezüglich unserer in dieser Veröffentlichung aufgeführten Marken, Designs und Erfindungen. Diese schließen die Marken phil&teds, adapt&survive!, &, und INLINE sowie die Form INLINE DOUBLE BUGGY ohne Einschränkungen ein. Personen, die unsere Eigentumsrechte verletzen, werden von uns aktiv verfolgt.

© Phil and Teds Most Excellent Buggy Company Ltd 2010.

Nos pertenecen a nosotros (Phil and Teds Most Excellent Buggy Company Ltd) los derechos de propiedad intelectual de nuestras marcas, diseños e inventos mostrados en la presente publicación. Se incluyen, sin limitarse a, las marcas phil&teds, adapt&survive!, &, e INLINE y la forma de INLINE DOUBLE BUGGY. Iniciaremos acciones legales contra aquéllos que violen nuestra propiedad intelectual.

© Phil and Teds Most Excellent Buggy Company Ltd 2010.

Wij (Phil and Teds Most Excellent Buggy Company Ltd) bezitten de intellectuele eigendomsrechten op onze merken, ontwerpen en uitvindingen die in deze publicatie worden vermeld. Dit zijn, zonder beperking, de handelsmerken phil&teds, adapt&survive!, &, INLINE en de INLINE DOUBLE BUGGY-vorm. We dienen daadwerkelijk een aanklacht in tegen degenen die inbreuk maken op ons intellectueel eigendomsrecht.



© Phil and Teds Most Excellent Buggy Company Ltd 2010.

We (Phil and Teds Most Excellent Buggy Company Ltd) own the intellectual property rights in our brands, designs and inventions featured in this publication. These include, without limitation, the phil&teds, adapt&survive!, &, INLINE trade marks and INLINE DOUBLE BUGGY shape. We actively pursue people who infringe our intellectual property.

Model SM issue April 2010

phil&teds®

send 102 -112 daniell st newtown wellington nz

visit www.philandteds.com

ph +64 4 380 0833

fax +64 4 380 0137

Designed in New Zealand. Made in China

adapt&survive!™